

6 PODRĘCZNIK UŻYTKOWNIKA DLA M510 (MM G522.250.C)



SPIS TREŚCI

6.1 WPROWADZENIE	2
6.2 Specyfikacje	3
6.2.1 Zarys i wielkość geometryczna.....	3
6.2.2 Powierzchnia	4
6.2.3 Informacje dotyczące przechowywania.....	4
6.3 KONSERWACJA	5

6.1 WPROWADZENIE



- **Model produktu**

MM G522.250.C

- **Zakres zastosowania**



Dotyczy tylko rowerów z napędem elektrycznym i specjalnie zaprojektowanych lub licencjonowanych na pedapec. Jest odpowiedni dla rowerów górskich. Nie powinien być używany do zawodów lub innych celów komercyjnych.

- **Identyfikacja**

Na obudowie znajdują się unikalne oznaczenia produktu, jak pokazano na rysunku:

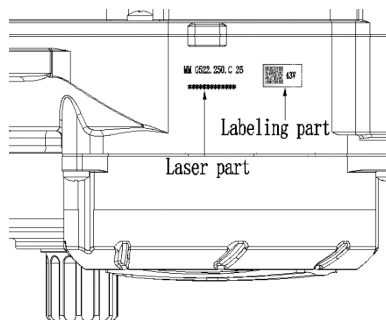

Uwaga: Zawartość części z etykietą to ważne informacje dotyczące tego produktu. Zachowaj je na wypadek konieczności aktualizacji oprogramowania lub zapewnienia obsługi posprzedażowej.

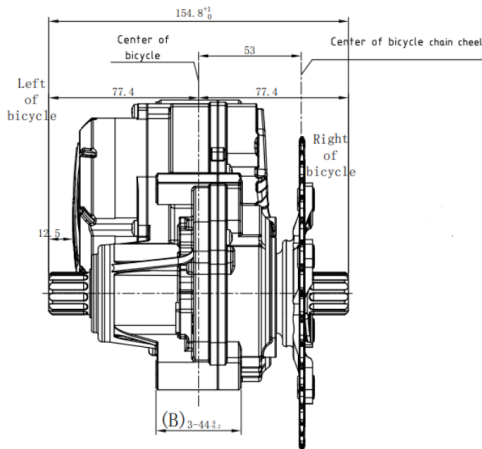

Linia łańcucha(CL): 53mm

Standard wału: BAFANG

6.2.2 Powierzchnia

Czarna powłoka odporna na wstrząsy

6.2.3 Informacje dotyczące przechowywania

Rower elektryczny powinien być przechowywany w wentylowanym i suchym pomieszczeniu. Unikaj przechowywania pedelca w pobliżu silnych obiektów magnetycznych.

6.3 KONSERWACJA

- Konserwacja powinna być realizowana przez upoważniony personel przy użyciu odpowiedniego sprzętu.
- Nie demontuj silnika.
- Do czyszczenia elementów nie używaj rozcieńczalników ani innych rozpuszczalników. Tego typu substancje mogą uszkodzić powierzchnie.
- Unikaj zanurzania w wodzie, aby chronić elementy.
- Unikaj używania wysokociśnieniowych strumieni czyszczących.
- Przy dłuższym przechowywaniu należy wyłączyć baterię i unikać przechowywania w pobliżu źródeł ciepła.